

[www.gefest.com](http://www.gefest.com)

Фирма-производитель оставляет за собой право на внесение изменений в конструкцию и дизайн выпускаемой продукции, не внося изменений в данную брошюру.

The manufacturer has the right to update the design of the products without amending the content of this catalogue.



2016



 Газоэлектрические плиты / Combined stoves     Электрические плиты / Electric stoves





*Вдохновение – дело техники!*  
*Inspired by technology!*





# ПГЭ 6502-03 0044, ПГЭ 6502-03 0045

Фасад стеклянный черный, фасад стеклянный коричневый.  
Front panel glass black, front panel glass brown.

## ТЕХНИЧЕСКИЕ ХАРАКТЕРИСТИКИ

Чугунные решетки

Габаритные размеры, ШxГxВ, см 60x60x85  
Полезный объем духовки, л 52

## МОЩНОСТЬ ГОРЕЛОК СТОЛА

Передняя левая, кВт 1,75-1,8  
Передняя правая, кВт 3,0  
Задняя левая, кВт 1,75-1,8  
Задняя правая, кВт 1,0

## ДУХОВКА

Тип: электрическая

Мощность верхнего ТЭНа, кВт 0,8  
Мощность нижнего ТЭНа, кВт 1,2  
Электрогриль, кВт 1,2  
Турбо-гриль, кВт 2,0

## ЭЛЕМЕНТЫ КОМФОРТНОСТИ

 **СТЕКЛЯННАЯ ПОВЕРХНОСТЬ**  
Стеклоплавильная варочная поверхность  
Glass cooking surface

 **ТАЙМЕР**  
Сенсорный таймер  
Sensor timer

 **ГАЗ-КОНТРОЛЬ ГОРЕЛОК**  
Газ-контроль горелок стола  
Control tap of the cooking surface burner

 **ЭЛЕКТРОРОЗЖИГ ГОРЕЛОК**  
Электророзжиг горелок стола, встроенный в ручки  
Electric ignition unit of the cooking surface burner on handles

 **ЭЛЕКТРОГРИЛЬ**  
Электрогриль  
Electric grill

 **КОНВЕКЦИЯ**  
Конвекция  
Convection

 **ТУРБО-ГРИЛЬ**  
Турбо-гриль  
Fan heating element

## TECHNICAL CHARACTERISTICS

Cast iron pan supports

Overall dimensions, WxDxH, cm 60x60x85  
Volume of oven, l 52

## BURNER POWER OF THE COOKING SURFACE

Front left, kW 1,75-1,8  
Front right, kW 3,0  
Rear left, kW 1,75-1,8  
Rear right, kW 1,0

## OVEN

Type: electric

Power of the top heating element, kW 0,8  
Power of the bottom heating element, kW 1,2  
Electric grill, kW 1,2  
Turbo-grill, kW 2,0

## EASY ELEMENTS

 **ПОДДЕРЖАНИЕ ЗАДАННОЙ ТЕМПЕРАТУРЫ**  
Терморегулятор  
Thermostat

 **ВЕРТЕЛ**  
Вертел с электроприводом  
Spit with electrical drive

 **ШАШЛИК-ГРИЛЬ**  
Шашлык-гриль  
Shashlik-grill unit

 **ПОДСВЕТКА ДУХОВКИ**  
Двойная подсветка духовки  
Double illumination unit of oven

 **ПРОВОЛОЧНЫЕ НАПРАВЛЯЮЩИЕ**  
Проволочные направляющие  
Wire guides

 **ВЫДВИЖНОЙ ЯЩИК**  
Выдвижной ящик  
Sliding box

ПГЭ 6502-03 0045



ПГЭ 6502-03 0044



## Газоэлектрические плиты

## Combined stoves



# Газоэлектрические плиты 6502



## Combined stoves 6502

ТЕХНИЧЕСКИЕ ХАРАКТЕРИСТИКИ		ПГЭ 6502-02 0044 ПГЭ 6502-02 0045	ПГЭ 6502-03 0044 ПГЭ 6502-03 0045	ПГЭ 6502-03 0029 ПГЭ 6502-03 0030	TECHNICAL CHARACTERISTICS	
Диапазон номинальных напряжений, В		220-230	220-230	220-230	Rated voltage, V	
Номинальная потребляемая мощность, кВт		1,84-2,02	3,0-3,28	3,0-3,28	Rated power input, kW	
Мощность горелок стола, кВт	Передняя левая	1,75-1,8	1,75-1,8	1,75-1,8	Front left	Burner power of the cooking surface, kW
	Передняя правая	3,0	3,0	3,0	Front right	
	Задняя левая	1,75-1,8	1,75-1,8	1,75-1,8	Rear left	
	Задняя правая	1,0	1,0	1,0	Rear right	
Мощность электроконфорки, кВт		-	-	-	Power of the electric plate, kW	
Мощность горелок духовки, кВт	Основная горелка	-	-	-	Main burner	Power of the oven burners, kW
	Гриль-горелка	-	-	-	Grill-burner	
	Верхний ТЭН	0,8	0,8	0,8	Top heating element	
Мощность ТЭНов духовки, кВт	Нижний ТЭН	1,2	1,2	1,2	Bottom heating element	Power of the oven heating elements, kW
	Электрогриль	1,2	1,2	1,2	Electric grill	
	Турбо-гриль	-	2,0	2,0	Turbo-grill	
Полезный объем духовки, л		52	52	52	Volume of oven, l	
Цвет		черный, коричневый black, brown	черный, коричневый black, brown	черный, коричневый black, brown	Color	
Габаритные размеры, Ш x Г x В, см		60 x 60 x 85	60 x 60 x 85	60 x 60 x 85	Overall dimensions, W x D x H, cm	
Номинальное давление газа, Па (мбар)	Природный газ (метан)	1300/2000 (13/20)	1300/2000 (13/20)	1300/2000 (13/20)	Natural gas (methane)	Rated gas pressure, Pa (mbar)
	Сжиженный газ (пропан-бутан)	3000 (30)	3000 (30)	3000 (30)	Liquid gas (propane – butane)	
Присоединительная резьба		G 1 / 2	G 1 / 2	G 1 / 2	Attached thread	
Класс энергоэффективности		B	A	A	Class of energy efficiency	

ЭЛЕМЕНТЫ КОМФОРТНОСТИ	ПГЭ 6502-02 0044 ПГЭ 6502-02 0045	ПГЭ 6502-03 0044 ПГЭ 6502-03 0045	ПГЭ 6502-03 0029 ПГЭ 6502-03 0030	EASY ELEMENTS
Чугунные решетки	●	●	●	Cast iron pan supports
Таймер сенсорный	●	●	●	Touch timer
Таймер электромеханический	●	●	●	Electro-mechanical timer
Таймер механический	●	●	●	Mechanical timer
Электророзжиг горелок стола	●	○	●	Electric ignition unit of the cooking surface burner
Электророзжиг духовки	●	●	●	Electric ignition unit of the oven
Газ-контроль горелок стола	●	●	●	Control tap of the cooking surface burner
Электрогриль	●	●	●	Electric grill
Конвекция	●	●	●	Convection
Турбо-гриль	●	●	●	Fan heating element
Вертел с электроприводом	●	●	●	Spit with electric drive
Шашлычница	●	●	●	Shashlik-grill unit
Подсветка духовки двойная	●	●	●	Double illumination unit of oven
Подсветка духовки одинарная	●	●	●	Illumination of the oven
Терморегулятор	●	●	●	Thermostat
Проволочные направляющие	●	●	●	Wire guides
Выдвижной ящик	●	●	●	Sliding box
Ножи регулировочные	●	●	●	Adjustable feet

● – кнопка розжига на панели (control panel ignition knob)    ○ – розжиг встроен в ручки (integrated ignition in handles)

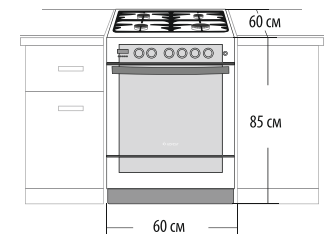



Фасад стеклянный черный.  
Front panel glass black.

ПГЭ 6502-02 0044



Фасад стеклянный коричневый.  
Front panel glass brown.

ПГЭ 6502-02 0045



Фасад стеклянный черный.  
Front panel glass black.

ПГЭ 6502-03 0029



Фасад стеклянный коричневый.  
Front panel glass brown.

ПГЭ 6502-03 0030







# ПГЭ 6102-03

Варочная поверхность: белая эмалированная. Металлическая крышка.  
Cooking surface: white enameled. Metal cover.

## ТЕХНИЧЕСКИЕ ХАРАКТЕРИСТИКИ

Чугунные решетки

Габаритные размеры, ШхГхВ, см 60x60x85  
Полезный объем духовки, л 52

## МОЩНОСТЬ ГОРЕЛОК СТОЛА

Передняя левая, кВт 1,75-1,8  
Передняя правая, кВт 3,0  
Задняя левая, кВт 1,75-1,8  
Задняя правая, кВт 1,0

## ДУХОВКА

Тип: электрическая  
Мощность ТЭНов духовки, кВт:  
Верхний ТЭН 0,8  
Нижний ТЭН 1,2  
Электрогриль 1,2  
Турбо-гриль 2,0

## ЭЛЕМЕНТЫ КОМФОРТНОСТИ

## TECHNICAL CHARACTERISTICS

Cast iron pan supports

Overall dimensions, WxDxH, cm  
Volume of oven, l

## BURNER POWER OF THE COOKING SURFACE

Front left, kW  
Front right, kW  
Rear left, kW  
Rear right, kW

## OVEN

Typ: electric  
Power of the oven heating elements, kW:  
Top heating element  
Bottom heating element  
Electric grill  
Turbo-grill

## EASY ELEMENTS



Таймер электронный  
Electronic timer



Газ-контроль горелок стола  
Control tap of the cooking surface burner



Электророзжиг горелок стола, встроенный в ручки  
Electric ignition unit of the cooking surface burner on handles



Электрогриль  
Electric grill



Конвекция  
Convection



Турбо-гриль  
Fan heating element



Терморегулятор  
Thermostat



Вертел с электроприводом  
Spit with electrical drive



Шашлычница  
Shashlik-grill unit



Двойная подсветка духовки  
Double illumination unit of oven



Проволочные направляющие  
Wire guides



Выдвижной ящик  
Sliding box



Газоэлектрические плиты

Combined stoves



# Газоэлектрические плиты 6101, 6102, 6110, 6111, 6112



## Combined stoves 6101, 6102, 6110, 6111, 6112

ТЕХНИЧЕСКИЕ ХАРАКТЕРИСТИКИ		ПГЭ 6101-02 ПГЭ 6101-02 0001	ПГЭ 6102-02 ПГЭ 6102-02 0001	ПГЭ 6102-03 ПГЭ 6102-03 0001	ПГЭ 6110-01 0005	ПГЭ 6110-01	ПГЭ 6110-02 ПГЭ 6110-02 0001	ПГЭ 6111-02 ПГЭ 6111-02 0001	ПГЭ 6112-02	TECHNICAL CHARACTERISTICS
Диапазон номинальных напряжений, В		220-230	220-230	220-230	220-230	220-230	220-230	220-230	220-230	Rated voltage, V
Номинальная потребляемая мощность, кВт		1,14-1,25	1,84-2,0	3,0-3,28	1,39-1,52	1,39-1,52	1,41-1,55	2,51-2,75	1,84-2,02	Rated power input, kW
Мощность горелок стола, кВт	Передняя левая	1,75-1,8	1,75-1,8	1,75-1,8	1,75-1,8	1,75-1,8	1,75-1,8	1,75-1,8	1,75-1,8	Front left Burner power of the cooking surface, kW
	Передняя правая	3,0	3,0	3,0	3,0	3,0	3,0	3,0	3,0	Front right
	Задняя левая	1,75-1,8	1,75-1,8	1,75-1,8	-	-	-	-	-	Rear left
	Задняя правая	1,0	1,0	1,0	1,75-1,8	1,75-1,8	1,75-1,8	1,75-1,8	1,75-1,8	Rear right
Мощность электроконфорки, кВт		-	-	-	1,5	1,5	1,5	1,5	1,5	Power of the electric plate, kW
Мощность горелок духовки, кВт	Основная горелка	3,1	-	-	2,35	2,35	3,1	3,1	-	Main burner Power of the oven burners, kW
	Гриль-горелка	-	-	-	-	-	1,9	-	-	Grill-burner
	Верхний ТЭН	-	0,8	0,8	-	-	-	-	0,8	Top heating element
Мощность ТЭНов духовки, кВт	Нижний ТЭН	-	1,2	1,2	-	-	-	-	1,2	Bottom heating element Power of the oven heating elements, kW
	Электрогриль	1,2	1,2	1,2	-	-	-	1,2	1,2	Electric grill
	Турбо-гриль	-	-	2,0	-	-	-	-	-	Turbo-grill
Полезный объем духовки, л		52	52	52	52	52	52	52	52	Volume of oven, l
Цвет		белый коричневый white brown	белый коричневый white brown	белый коричневый white brown	белый white	белый white	белый коричневый white brown	белый коричневый white brown	белый white	Color
Габаритные размеры, Ш x Г x В, см		60 x 60 x 85	60 x 60 x 85	60 x 60 x 85	60 x 60 x 85	60 x 60 x 85	60 x 60 x 85	60 x 60 x 85	60 x 60 x 85	Overall dimensions, W x D x H, cm
Номинальное давление газа, Па (мбар)	Природный газ (метан)	1300/2000 (13/20)	1300/2000 (13/20)	1300/2000 (13/20)	1300/2000 (13/20)	1300/2000 (13/20)	1300/2000 (13/20)	1300/2000 (13/20)	1300/2000 (13/20)	Natural gas (methane) Rated gas
	Сжиженный газ (пропан-бутан)	3000 (30)	3000 (30)	3000 (30)	3000 (30)	3000 (30)	3000 (30)	3000 (30)	3000 (30)	Liquid gas (propane – butane) pressure, Pa (mbar)
Присоединительная резьба		G 1 / 2	G 1 / 2	G 1 / 2	G 1 / 2	G 1 / 2	G 1 / 2	G 1 / 2	G 1 / 2	Attached thread
Класс энергоэффективности		-	B	A	-	-	-	-	B	Class of energy efficiency

ЭЛЕМЕНТЫ КОМФОРТНОСТИ	ПГЭ 6101-02 ПГЭ 6101-02 0001	ПГЭ 6102-02 ПГЭ 6102-02 0001	ПГЭ 6102-03 ПГЭ 6102-03 0001	ПГЭ 6110-01 0005	ПГЭ 6110-01	ПГЭ 6110-02 ПГЭ 6110-02 0001	ПГЭ 6111-02 ПГЭ 6111-02 0001	ПГЭ 6112-02	EASY ELEMENTS
Чугунные решетки	●	●	●						Cast iron pan supports
Таймер электронный									Electronic timer
Таймер электромеханический		●	●						Electro-mechanical timer
Таймер механический						●	●		Mechanical timer
Электророзжиг горелок стола	●	●	○		●	●	●	●	Electric ignition unit of the cooking surface burner
Электророзжиг духовки	●				●	●	●		Electric ignition unit of the oven
Газ-контроль горелок стола			●						Control tap of the cooking surface burner
Газ-контроль духовки				●	●	●	●		Control tap of the oven burner
Электрогриль	●	●	●			●	●		Electric grill
Конвекция			●						Convection
Турбо-гриль			●						Fan heating element
Гриль-горелка						●			Grill-burner
Вертел с электроприводом	●	●	●			●	●		Spit with electric drive
Шашлычница	●	●	●			●	●		Shashlik-grill unit
Подсветка духовки двойная	●	●	●			●	●		Double illumination unit of oven
Терморегулятор (термостат)	●	●	●			●	●		Thermostat
Проволочные направляющие	●	●	●	●	●	●	●		Wire guides
Выдвижной ящик	●	●	●			●	●		Sliding box
Ножки регулировочные	●	●	●	●	●	●	●	●	Adjustable feet

● – кнопка розжига на панели (control panel ignition knob)

○ – розжиг встроен в ручки (integrated ignition in handles)



Варочная поверхность: белая эмалированная.  
Металлическая крышка.  
Cooking surface: white enameled. Metal cover.



Варочная поверхность: коричневая эмалированная.  
Металлическая крышка.  
Cooking surface: brown enameled. Metal cover.



Варочная поверхность: белая эмалированная.  
Металлическая крышка.  
Cooking surface: white enameled. Metal cover.



Варочная поверхность: коричневая эмалированная.  
Металлическая крышка.  
Cooking surface: brown enameled. Metal cover.

ПГЭ 6101-02

ПГЭ 6101-02 0001

ПГЭ 6102-02

ПГЭ 6102-02 0001





Варочная поверхность: коричневая эмалированная.  
Металлическая крышка.  
Cooking surface: brown enameled. Metal cover.

ПГЭ 6102-03 0001



Варочная поверхность: белая эмалированная.  
Металлическая крышка.  
Cooking surface: white enameled. Metal cover.

ПГЭ 6110-01 0005



Варочная поверхность: белая эмалированная.  
Металлическая крышка.  
Cooking surface: white enameled. Metal cover.

ПГЭ 6110-01



Варочная поверхность: белая эмалированная.  
Металлическая крышка.  
Cooking surface: white enameled. Metal cover.

ПГЭ 6110-02





Варочная поверхность: коричневая эмалированная.  
Металлическая крышка.  
Cooking surface: brown enameled. Metal cover.

ПГЭ 6110-02 0001



Варочная поверхность: белая эмалированная.  
Металлическая крышка.  
Cooking surface: white enameled. Metal cover.

ПГЭ 6111-02



Варочная поверхность: коричневая эмалированная.  
Металлическая крышка.  
Cooking surface: brown enameled. Metal cover.

ПГЭ 6111-02 0001



Варочная поверхность: белая эмалированная.  
Металлическая крышка.  
Cooking surface: white enameled. Metal cover.

ПГЭ 6112-02

ТАЙМЕР МЕХАНИЧ.	ЭЛЕКТРОРОЗЖИГ ГОРЕЛОК ДУХОВКИ	ЭЛЕКТРОРОЗЖИГ ДУХОВКИ	ГАЗОВАЯ ДУХОВКА
ГАЗ-КОНТРОЛЬ ДУХОВКИ	ГРИЛЬ- ГОРЕЛКА	ВЕРТЕЛ С ЭЛЕКТРО- ПРИВОДОМ	ПОДСВЕТКА ДУХОВКИ 3D
ПОДДЕРЖАНИЕ ЗАДАННОЙ t°C	ПРОВОЛОЧНЫЕ НАПРАВЛЯЮЩИЕ	ЯЩИК ВЫДВИЖНОЙ	

ТАЙМЕР МЕХАНИЧ.	ЭЛЕКТРОРОЗЖИГ ГОРЕЛОК ДУХОВКИ	ЭЛЕКТРОРОЗЖИГ ДУХОВКИ	ДУХОВКА ГАЗ+ТЭН
ГАЗ-КОНТРОЛЬ ДУХОВКИ	ЭЛЕКТРОГРИЛЬ	ВЕРТЕЛ С ЭЛЕКТРО- ПРИВОДОМ	ПОДСВЕТКА ДУХОВКИ 3D
ПОДДЕРЖАНИЕ ЗАДАННОЙ t°C	ПРОВОЛОЧНЫЕ НАПРАВЛЯЮЩИЕ	ЯЩИК ВЫДВИЖНОЙ	

ТАЙМЕР МЕХАНИЧ.	ЭЛЕКТРОРОЗЖИГ ГОРЕЛОК ДУХОВКИ	ЭЛЕКТРОРОЗЖИГ ДУХОВКИ	ДУХОВКА ГАЗ+ТЭН
ГАЗ-КОНТРОЛЬ ДУХОВКИ	ЭЛЕКТРОГРИЛЬ	ВЕРТЕЛ С ЭЛЕКТРО- ПРИВОДОМ	ПОДСВЕТКА ДУХОВКИ 3D
ПОДДЕРЖАНИЕ ЗАДАННОЙ t°C	ПРОВОЛОЧНЫЕ НАПРАВЛЯЮЩИЕ	ЯЩИК ВЫДВИЖНОЙ	

ТАЙМЕР МЕХАНИЧ.	ЭЛЕКТРОРОЗЖИГ ГОРЕЛОК ДУХОВКИ	ЭЛЕКТРО- ДУХОВКА	ЭЛЕКТРОГРИЛЬ
ВЕРТЕЛ С ЭЛЕКТРО- ПРИВОДОМ	ПОДСВЕТКА ДУХОВКИ	ПОДДЕРЖАНИЕ ЗАДАННОЙ t°C	ПРОВОЛОЧНЫЕ НАПРАВЛЯЮЩИЕ
ЯЩИК ВЫДВИЖНОЙ			



# Газоэлектрические плиты 5102, 5110, 5112



## Combined stoves 5102, 5110, 5112

ТЕХНИЧЕСКИЕ ХАРАКТЕРИСТИКИ		ПГЭ 5102-02 ПГЭ 5102-02 0001	ПГЭ 5102-03 0023	ПГЭ 5102-03	ПГЭ 5110-01 0005	ПГЭ 5110-01	ПГЭ 5110-02	ПГЭ 5112-02	TECHNICAL CHARACTERISTICS
Диапазон номинальных напряжений, В		220-230	220-230	220-230	220-230	220-230	220-230	220-230	Rated voltage, V
Номинальная потребляемая мощность, кВт		1,84-2,02	2,99-3,25	2,97-3,25	0,93-1,02	0,93-1,02	0,93-1,02	2,75-3,02	Rated power input, kW
Мощность горелок стола, кВт	Передняя левая	1,75-1,8	1,75-1,8	1,75-1,8	1,75-1,8	1,75-1,8	1,75-1,8	1,75-1,8	Front left
	Передняя правая	2,8	2,8	2,8	2,8	2,8	2,8	2,8	Front right
	Задняя левая	1,75-1,8	1,75-1,8	1,75-1,8	-	-	-	-	Rear left
	Задняя правая	1,0	1,0	1,0	1,75-1,8	1,75-1,8	1,75-1,8	1,75-1,8	Rear right
Мощность электроконфорки, кВт		-	-	-	1,0	1,0	1,0	1,0	Power of the electric plate, kW
Мощность горелок духовки, кВт	Основная горелка	-	-	-	2,35	2,35	3,1	-	Main burner
	Гриль-горелка	-	-	-	-	-	1,9	-	Grill-burner
Мощность ТЭНов духовки, кВт	Верхний ТЭН	0,8	0,8	0,8	-	-	-	0,8	Top heating element
	Нижний ТЭН	1,2	1,2	1,2	-	-	-	1,2	Bottom heating element
	Электрогриль	1,2	1,2	1,2	-	-	-	1,2	Electric grill
	Турбо-гриль	-	2,0	2,0	-	-	-	-	Turbo-grill
Полезный объем духовки, л		52	52	52	52	52	52	52	Volume of oven, l
Цвет		белый коричневый white brown	белый white	белый white	белый white	белый white	белый white	белый white	Color
Габаритные размеры, Ш x Г x В, см		50 x 58,5 x 85	50 x 58,5 x 85	50 x 58,5 x 85	50 x 58,5 x 85	50 x 58,5 x 85	50 x 58,5 x 85	50 x 58,5 x 85	Overall dimensions, W x D x H, cm
Номинальное давление газа, Па (мбар)	Природный газ (метан)	1300/2000 (13/20)	1300/2000 (13/20)	1300/2000 (13/20)	1300/2000 (13/20)	1300/2000 (13/20)	1300/2000 (13/20)	1300/2000 (13/20)	Natural gas (methane)
	Сжиженный газ (пропан-бутан)	3000 (30)	3000 (30)	3000 (30)	3000 (30)	3000 (30)	3000 (30)	3000 (30)	Liquid gas (propane – butane) pressure, Pa (mbar)
Присоединительная резьба		G 1 / 2	G 1 / 2	G 1 / 2	G 1 / 2	G 1 / 2	G 1 / 2	G 1 / 2	Attached thread
Класс энергоэффективности		B	A	A	-	-	-	B	Class of energy efficiency

ЭЛЕМЕНТЫ КОМФОРТНОСТИ	ПГЭ 5102-02 ПГЭ 5102-02 0001	ПГЭ 5102-03 0023	ПГЭ 5102-03	ПГЭ 5110-01 0005	ПГЭ 5110-01	ПГЭ 5110-02	ПГЭ 5112-02	EASY ELEMENTS
Чугунные решетки	●	●	●					Cast iron pan supports
Таймер электронный								Electronic timer
Таймер электромеханический	●	●	●					Electro-mechanical timer
Таймер механический						●	●	Mechanical timer
Электророзжиг горелок стола	●	●	○			●	●	Electric ignition unit of the cooking surface burner
Электророзжиг духовки					●	●		Electric ignition unit of the oven
Газ-контроль горелок стола			●					Control tap of the cooking surface burner
Газ-контроль духовки								Control tap of the oven burner
Электрогриль	●	●	●				●	Electric grill
Конвекция		●	●					Convection
Турбо-гриль		●	●					Fan heating element
Гриль-горелка						●		Grill-burner
Вертел с электроприводом	●	●	●			●	●	Spit with electric drive
Шашлычница			●					Shashlik-grill unit
Подсветка духовки одинарная	●	●	●			●	●	Illumination of the oven
Терморегулятор (термостат)	●	●	●			●	●	Thermostat
Проволочные направляющие	●	●	●			●	●	Wire guides
Выдвижной ящик	●	●	●			●	●	Sliding box
Ножки регулировочные	●	●	●			●	●	Adjustable feet

● – кнопка розжига на панели (control panel ignition knob) ○ – розжиг встроен в ручки (integrated ignition in handles)

# ПГЭ 5102-03

Варочная поверхность: белая эмалированная. Металлическая крышка.  
Cooking surface: white enameled. Metal cover.

## ТЕХНИЧЕСКИЕ ХАРАКТЕРИСТИКИ

Чугунные решетки

Габаритные размеры, ШxГxВ, см 50x58,5x85  
Полезный объем духовки, л 52

## МОЩНОСТЬ ГОРЕЛОК СТОЛА

Передняя левая, кВт 1,75-1,8  
Передняя правая, кВт 2,8  
Задняя левая, кВт 1,75-1,8  
Задняя правая, кВт 1,0

## ДУХОВКА

Тип: электрическая  
Мощность ТЭНов духовки, кВт:  
Верхний ТЭН 0,8  
Нижний ТЭН 1,2  
Электрогриль 1,2  
Турбо-гриль 2,0

## ЭЛЕМЕНТЫ КОМФОРТНОСТИ

## TECHNICAL CHARACTERISTICS

Cast iron pan supports

Overall dimensions, WxDxH, cm 50x58,5x85  
Volume of oven, l 52

## BURNER POWER OF THE COOKING SURFACE

Front left, kW 1,75-1,8  
Front right, kW 2,8  
Rear left, kW 1,75-1,8  
Rear right, kW 1,0

## OVEN

Typ: electric  
Power of the oven heating elements, kW:  
Top heating element 0,8  
Bottom heating element 1,2  
Electric grill 1,2  
Turbo-grill 2,0

## EASY ELEMENTS



Таймер электронный  
Electronic timer



Газ-контроль горелок стола  
Control tap of the cooking surface burner



Электророзжиг горелок стола, встроенный в ручки  
Electric ignition unit of the cooking surface burner on handles



Электрогриль  
Electric grill



Конвекция  
Convection



Турбо-гриль  
Fan heating element



Терморегулятор  
Thermostat



Вертел с электроприводом  
Spit with electrical drive



Шашлычница  
Shashlik-grill unit



Подсветка духовки  
Illumination unit of oven



Проволочные направляющие  
Wire guides



Выдвижной ящик  
Sliding box



## Газоэлектрические плиты

## Combined stoves





Варочная поверхность: белая эмалированная.  
Металлическая крышка.  
Cooking surface: white enameled. Metal cover.

ПГЭ 5102-02



Варочная поверхность: коричневая эмалированная.  
Металлическая крышка.  
Cooking surface: brown enameled. Metal cover.

ПГЭ 5102-02 0001



Варочная поверхность: белая эмалированная.  
Металлическая крышка.  
Cooking surface: white enameled. Metal cover.

ПГЭ 5102-03 0023





50 cm

Варочная поверхность: белая эмалированная.  
Металлическая крышка.  
Cooking surface: white enameled. Metal cover.

ПГЭ 5110-01 0005



50 cm

Варочная поверхность: белая эмалированная.  
Металлическая крышка.  
Cooking surface: white enameled. Metal cover.

ПГЭ 5110-01



50 cm

Варочная поверхность: белая эмалированная.  
Металлическая крышка.  
Cooking surface: white enameled. Metal cover.

ПГЭ 5110-02



50 cm

Варочная поверхность: белая эмалированная.  
Металлическая крышка.  
Cooking surface: white enameled. Metal cover.

ПГЭ 5112-02





# Газоэлектрические плиты 5502



## Combined stoves 5502

ТЕХНИЧЕСКИЕ ХАРАКТЕРИСТИКИ		ПГЭ 5502-02 0044 ПГЭ 5502-02 0045	ПГЭ 5502-03 0044 ПГЭ 5502-03 0045	TECHNICAL CHARACTERISTICS	
Диапазон номинальных напряжений, В		220-230	220-230	Rated voltage, V	
Номинальная потребляемая мощность, кВт		1,84-2,02	2,97-3,25	Rated power input, kW	
Мощность горелок стола, кВт	Передняя левая	1,75-1,8	1,75-1,8	Front left	Burner power of the cooking surface, kW
	Передняя правая	3,0	3,0	Front right	
	Задняя левая	1,75-1,8	1,75-1,8	Rear left	
	Задняя правая	1,0	1,0	Rear right	
Мощность электроконфорки, кВт		-	-	Power of the electric plate, kW	
Мощность горелок духовки, кВт	Основная горелка	-	-	Main burner	Power of the oven burners, kW
	Гриль-горелка	-	-	Grill-burner	
Мощность ТЭНов духовки, кВт	Верхний ТЭН	0,8	0,8	Top heating element	Power of the oven heating elements, kW
	Нижний ТЭН	1,2	1,2	Bottom heating element	
	Электрогриль	1,2	1,2	Electric grill	
	Турбо-гриль	-	2,0	Turbo-grill	
Полезный объем духовки, л		52	52	Volume of oven, l	
Цвет		черный коричневый black brown	черный коричневый black brown	Color	
Габаритные размеры, Ш x Г x В, см		50 x 58,5 x 85	50 x 58,5 x 85	Overall dimensions, W x D x H, cm	
Номинальное давление газа, Па (мбар)	Природный газ (метан)	1300/2000 (13/20)	1300/2000 (13/20)	Natural gas (methane)	Rated gas pressure, Pa (mbar)
	Сжиженный газ (пропан-бутан)	3000 (30)	3000 (30)	Liquid gas (propane – butane)	
Присоединительная резьба		G 1 / 2	G 1 / 2	Attached thread	
Класс энергоэффективности		B	A	Class of energy efficiency	

ЭЛЕМЕНТЫ КОМФОРТНОСТИ	ПГЭ 5502-02 0044 ПГЭ 5502-02 0045	ПГЭ 5502-03 0044 ПГЭ 5502-03 0045	EASY ELEMENTS
Чугунные решетки	●	●	Cast iron pan supports
Таймер сенсорный	●	●	Touch timer
Таймер электромеханический	●	●	Electro-mechanical timer
Таймер механический	●	●	Mechanical timer
Электророзжиг горелок стола	●	○	Electric ignition unit of the cooking surface burner
Электророзжиг духовки	●	●	Electric ignition unit of the oven
Газ-контроль горелок стола	●	●	Control tap of the cooking surface burner
Электрогриль	●	●	Electric grill
Конвекция	●	●	Convection
Турбо-гриль	●	●	Fan heating element
Вертел с электроприводом	●	●	Spit with electric drive
Шашлычница	●	●	Shashlik-grill unit
Подсветка духовки двойная	●	●	Double illumination unit of oven
Подсветка духовки одинарная	●	●	Illumination of the oven
Терморегулятор	●	●	Thermostat
Проволочные направляющие	●	●	Wire guides
Выдвижной ящик	●	●	Sliding box
Ножи регулировочные	●	●	Adjustable feet

● – кнопка розжига на панели (control panel ignition knob)    ○ – розжиг встроен в ручки (integrated ignition in handles)

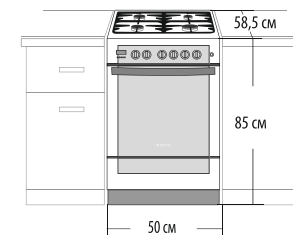

50 см



Фасад стеклянный черный.  
Front panel glass black.

ПГЭ 5502-02 0044

50 см



Фасад стеклянный коричневый.  
Front panel glass brown.

ПГЭ 5502-02 0045

50 см



Фасад стеклянный черный.  
Front panel glass black.

ПГЭ 5502-03 0044

50 см



Фасад стеклянный коричневый.  
Front panel glass brown.

ПГЭ 5502-03 0045





# Электрические плиты 6140, 6560



## Electric stoves 6140, 6560

ТЕХНИЧЕСКИЕ ХАРАКТЕРИСТИКИ		ЭПН Д 6140			ЭП Н Д 6560	TECHNICAL CHARACTERISTICS
		6140-01	6140-02 6140-02 0001	6140-03 6140-03 0001	6560-03 0001 6560-03 0043	
Диапазон номинальных напряжений, В		220-230	220-230	220-230	220-230	Rated voltage, V
Класс электробезопасности		I	I	I	I	Class of electrical safety
Номинальная потребляемая мощность, кВт		5,5-6,02	7,12-7,77	7,12-7,78	7,20-7,88	Rated power input, kW
Мощность конфорок стола, кВт	Передняя левая	2,0	2,0 (экспресс / express)	2,0 (экспресс / express)	2,2 (двухзонная)	Front left
	Передняя правая	1,0	1,0	1,0	1,2	Front right
	Задняя левая	1,5	1,5	1,5	1,2	Rear left
	Задняя правая	2,0	2,0	2,0	1,7 (двухзонная)	Rear right
Мощность ТЭНов духовки, кВт	Верхний ТЭН	0,8	0,8	0,8	0,8	Top heating element
	Нижний ТЭН	1,2	1,2	1,2	1,2	Bottom heating element
	Электрогриль	1,2	1,2	1,2	1,2	Electric grill
	Турбо-гриль	-	2,0	2,0	2,0	Turbo-grill
Полезный объем духовки, л		52	52	52	52	Volume of oven, l
Цвет		белый white	белый коричневый white brown	белый коричневый white brown	коричн. мрамор brown marble pattern black marble pattern	Color
Габаритные размеры, Ш x Г x В, см		60 x 60 x 85	60 x 60 x 85	60 x 60 x 85	60 x 60 x 85	Overall dimensions, W x D x H, cm
Класс энергоэффективности		B	A	A	A	Class of energy efficiency

ЭЛЕМЕНТЫ КОМФОРТНОСТИ	6140-01	6140-02 6140-02 0001	6140-03 6140-03 0001	6560-03 0001 6560-03 0043	EASY ELEMENTS
Таймер сенсорный					Touch timer
Таймер электронный					Electronic timer
Таймер электромеханический					Electro-mechanic timer
Экспресс-конфорка				двухзонные конфорки, 2шт.	Express hot plate
Конвекция					Convection
Турбо-гриль					Turbo-grill
Электрогриль					Electric grill
Вертел с электроприводом					Spit with electric drive
Шашлычница					Shashlik-grill unit
Подсветка духовки двойная					Double illumination unit of oven
Подсветка духовки одинарная					Illumination of the oven
Проволочные направляющие					Wire guides
Выдвижной ящик					Sliding box
Ножи регулировочные					Adjustable feet

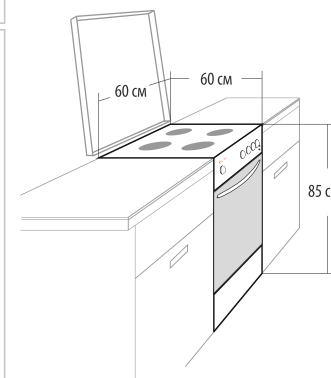

# ЭП Н Д 6140-03

Варочная поверхность: белая эмалированная. Металлическая крышка.  
Cooking surface: white enameled. Metal cover.

## ТЕХНИЧЕСКИЕ ХАРАКТЕРИСТИКИ

## TECHNICAL CHARACTERISTICS

Габаритные размеры, ШxГxВ, см	60x60x85	Overall dimensions, WxDxH, cm
Полезный объем духовки, л	52	Volume of oven, l

## МОЩНОСТЬ КОНФОРОК СТОЛА

## HOT PLATES POWER OF THE COOKING SURFACE

Передняя левая (экспресс), кВт	2,0	Front left (express), kW
Передняя правая, кВт	1,0	Front right, kW
Задняя левая, кВт	1,5	Rear left, kW
Задняя правая, кВт	2,0	Rear right, kW

## ДУХОВКА

## OVEN

Тип: электрическая		Type: electric
Мощность верхнего ТЭНа, кВт	0,8	Power of the top heating element, kW
Мощность нижнего ТЭНа, кВт	1,2	Power of the bottom heating element, kW
Электрогриль, кВт	1,2	Electric grill
Турбо-гриль, кВт	2,0	Turbo-grill

## ЭЛЕМЕНТЫ КОМФОРТНОСТИ

## EASY ELEMENTS



Таймер электронный  
Electronic timer



Экспресс конфорка  
Express hot plate



Электрогриль  
Electric grill



Турбо-гриль  
Fan heating element



Конвекция  
Convection



Вертел  
С электроприводом  
Spit with electrical drive



Подсветка духовки  
3D  
Double illumination unit of oven



Проволочные направляющие  
Wire guides



Выдвижной ящик  
Sliding box



Электрические плиты

Electric stoves



Электрические плиты

Electric stoves

ЭПН Д 6560-03 0043, ЭПН Д 6560-03 0001

Фасад стеклянный с рисунком под мрамор, боковые стенки черного цвета.  
Front panel glass with a marble imitation, side panels: black color.

Фасад стеклянный коричневый с рисунком под мрамор.  
Front panel glass with a marble imitation.

**ТЕХНИЧЕСКИЕ ХАРАКТЕРИСТИКИ**

**TECHNICAL CHARACTERISTICS**

Габаритные размеры, ШxГxВ, см	60x60x85	Overall dimensions, WxDxH, cm
Полезный объем духовки, л	52	Volume of oven, l

**МОЩНОСТЬ КОНФРОКОВ СТОЛА**

**HOT PLATES POWER OF THE COOKING SURFACE**

Передняя левая (двухзонная), кВт	2,2	Front left, kW
Передняя правая, кВт	1,2	Front right, kW
Задняя левая, кВт	1,2	Rear left, kW
Задняя правая (двухзонная), кВт	1,7	Rear right, kW

**ДУХОВКА**

**OVEN**

Тип: электрическая		Type: electric
Мощность верхнего ТЭНа, кВт	0,8	Power of the top heating element, kW
Мощность нижнего ТЭНа, кВт	1,2	Power of the bottom heating element, kW
Электрогриль, кВт	1,2	Electric grill
Турбо-гриль, кВт	2,0	Turbo-grill

**ЭЛЕМЕНТЫ КОМФОРТНОСТИ**

**EASY ELEMENTS**

**СТОЛ СТЕКЛО-КЕРАМИЧЕСКИЙ**  
С ЭЛЕКТРО-ПРИВОДОМ  
Стеклокерамическая поверхность  
Glass ceramic surface

**ВЕРТЕЛ**  
С ЭЛЕКТРО-ПРИВОДОМ  
Вертел с электроприводом  
Spit with electrical drive

**ТАЙМЕР**  
СЕНСОРНЫЙ  
Сенсорный таймер  
Sensor timer

**ШАШЛЫЧНИЦА**  
Шашлык-гриль unit

**ДВУХЗОННЫЕ КОНФОРКИ**  
Двухзонные конфорки, 2 шт.  
Double zone rings, 2 pc.

**ПОДСВЕТКА ДУХОВКИ**  
3D  
Двойная подсветка духовки  
Double illumination unit of oven

**ЭЛЕКТРОГРИЛЬ**  
Электрогриль  
Electric grill

**ПРОВОЛОЧНЫЕ НАПРАВЛЯЮЩИЕ**  
Wire guides

**ТУРБО-ГРИЛЬ**  
Турбо-гриль  
Fan heating element

**ЯЩИК ВЫДВИЖНОЙ**  
Выдвижной ящик  
Sliding box

**КОНВЕКЦИЯ**  
Конвекция  
Convection



Варочная поверхность: белая эмалированная.  
Металлическая крышка.  
Cooking surface: white enameled. Metal cover.

ЭП Н Д 6140-01



Варочная поверхность: белая эмалированная.  
Металлическая крышка.  
Cooking surface: white enameled. Metal cover.

ЭП Н Д 6140-02



Варочная поверхность: коричневая эмалированная.  
Металлическая крышка.  
Cooking surface: brown enameled. Metal cover.

ЭП Н Д 6140-02 0001



Варочная поверхность: коричневая эмалированная.  
Металлическая крышка.  
Cooking surface: brown enameled. Metal cover.

ЭП Н Д 6140-03 0001







— [blue light] — [blue light] — [orange flame light] — [blue light] — [red light 1°C] — [blue light] — [red light] —

0  
1 6  
2 5  
3 4

0  
1 6  
2 5  
3 4

0  
[flame icon] [power icon] [timer icon] [lock icon]  
[power icon] [timer icon] [lock icon] [flame icon]

0 10 20  
[hand icon]  
100 80 60 40

MAX MIN  
240 100  
200 150

0  
1 6  
2 5  
3 4

0  
1 6  
2 5  
3 4

# ЭП Н Д 5140-02 0037

Варочная поверхность: белая эмалированная. Металлическая крышка.  
Cooking surface: white enameled. Metal cover.

## ТЕХНИЧЕСКИЕ ХАРАКТЕРИСТИКИ

## TECHNICAL CHARACTERISTICS

Габаритные размеры, ШxГxВ, см	50x58,5x85	Overall dimensions, WxDxH, cm
Полезный объем духовки, л	52	Volume of oven, l

## МОЩНОСТЬ КОНФОРОК СТОЛА

## HOT PLATES POWER OF THE COOKING SURFACE

Передняя левая, кВт	1,0	Front left, kW
Передняя правая, кВт	1,5	Front right, kW
Задняя левая (экспресс), кВт	2,0	Rear left (express), kW
Задняя правая, кВт	1,0	Rear right, kW

## ДУХОВКА

## OVEN

Тип: электрическая		Type: electric
Мощность верхнего ТЭНа, кВт	0,8	Power of the top heating element, kW
Мощность нижнего ТЭНа, кВт	1,2	Power of the bottom heating element, kW
Электрогриль, кВт	1,2	Electric grill, kW

## ЭЛЕМЕНТЫ КОМФОРТНОСТИ

## EASY ELEMENTS



Таймер электромеханический  
Electro-mechanic timer



Экспресс-конфорка  
Express hot plate



Электрогриль  
Electric grill



Подсветка духовки одинарная  
Illumination unit of oven



Проволочные направляющие  
Wire guides



Выдвижной ящик  
Sliding box



Электрические плиты

Electric stoves



# Электрические плиты 5140, 5560



## Electric stoves 5140, 5560

ТЕХНИЧЕСКИЕ ХАРАКТЕРИСТИКИ	ЭП Н Д 5140						ЭП Н Д 5560	TECHNICAL CHARACTERISTICS	
	5140 5140 0001	5140 0031	5140-01 5140-01 0001	5140-01 0035 5140-01 0036	5140-02 0037 5140-02 0038	5560-03 0001 5560-03 0043			
Диапазон номинальных напряжений, В	220-230	220-230	220-230	220-230	220-230	220-230	220-230	Rated voltage, V	
Класс электробезопасности	I	I	I	I	I	I	I	Class of electrical safety	
Номинальная потребляемая мощность, кВт	5,50-6,02	5,50-6,02	5,05-5,52	5,05-5,52	5,05-5,52	6,81-7,45		Rated power input, kW	
Мощность конфорок стола, кВт	Передняя левая	1,0	1,0	1,0	1,0	1,0	1,7 (двухзонная)	Front left	Hot plates power of the cooking surface, kW
	Передняя правая	1,5	1,5	1,5	1,5	1,5	1,2	Front right	
	Задняя левая	1,5	1,5	2,0 (экспресс)	2,0 (экспресс)	2,0 (экспресс)	1,2	Rear left	
	Задняя правая	-	-	1,0	1,0	1,0	1,8	Rear right	
Мощность ТЭНов духовки, кВт	Верхний ТЭН	0,8	0,8	0,8	0,8	0,8	0,8	Top heating element	Power of the oven heating elements, kW
	Нижний ТЭН	1,2	1,2	1,2	1,2	1,2	1,2	Bottom heating element	
	Электрогриль	-	-	1,2	-	1,2	1,2	Electric grill	
	Турбо-гриль	-	-	-	-	-	2,0	Turbo-grill	
Полезный объем духовки, л	52	52	52	52	52	52	52	Volume of oven, l	
Цвет	белый коричневый white brown	белый white	белый коричневый white brown	белый коричневый white brown	белый коричневый white brown	белый коричневый white brown	коричн. мрамор черн. мрамор brown marble pattern black marble pattern		Color
Габаритные размеры, Ш x Г x В, см	50 x 58,5 x 85	50 x 58,5 x 85	50 x 58,5 x 85	50 x 58,5 x 85	50 x 58,5 x 85	50 x 58,5 x 85	50 x 58,5 x 85	Overall dimensions, W x D x H, cm	
Класс энергоэффективности	B	B	B	B	A	A	A	Class of energy efficiency	

ЭЛЕМЕНТЫ КОМФОРТНОСТИ	5140 5140 0001	5140 0031	5140-01 5140-01 0001	5140-01 0035 5140-01 0036	5140-02 0037 5140-02 0038	5560-03 0001 5560-03 0043	EASY ELEMENTS
Количество электроконфорок	3	3	4	4	4	4	The quantity of hot plates
Таймер сенсорный							Touch timer
Таймер электромеханический							Electro-mechanic timer
Экспресс-конфорка							Express hot plate
Электрогриль							Electric grill
Турбо-гриль							Turbo-grill
Конвекция							Convection
Вертел с электроприводом							Spit with electric drive
Шашлычница							Shashlik-grill unit
Подсветка духовки одинарная							Illumination of the oven
Проволочные направляющие							Wire guides
Выдвижной ящик							Sliding box
Ножки регулировочные							Adjustable feet
Щиток							Cover plate

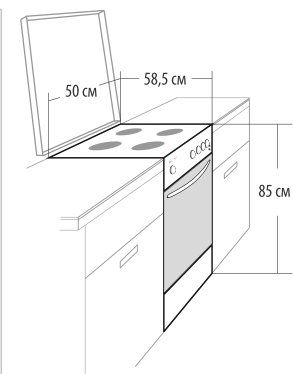



50 cm

Варочная поверхность: белая эмалированная.  
Металлическая крышка.  
Cooking surface: white enameled. Metal cover.

ЭП Н Д 5140



50 cm

Варочная поверхность: коричневая эмалированная.  
Металлическая крышка.  
Cooking surface: brown enameled. Metal cover.

ЭП Н Д 5140 0001



50 cm

Варочная поверхность: белая эмалированная.  
Cooking surface: white enameled.

ЭП Н Д 5140 0031



50 cm

Варочная поверхность: белая эмалированная.  
Металлическая крышка.  
Cooking surface: white enameled. Metal cover.

ЭП Н Д 5140-01





Варочная поверхность: коричневая эмалированная.  
Металлическая крышка.  
Cooking surface: brown enameled. Metal cover.

ЭП Н Д 5140-01 0001



ЭКСПРЕСС-  
КОНФОРКА



ЭЛЕКТРОГРИЛЬ



ПОДСВЕТКА  
ДУХОВКИ



Варочная поверхность: белая эмалированная.  
Cooking surface: white enameled.

ЭП Н Д 5140-01 0035



ЭКСПРЕСС-  
КОНФОРКА



ПОДСВЕТКА  
ДУХОВКИ



Варочная поверхность: коричневая эмалированная.  
Cooking surface: brown enameled.

ЭП Н Д 5140-01 0036



ЭКСПРЕСС-  
КОНФОРКА



ПОДСВЕТКА  
ДУХОВКИ



Варочная поверхность: коричневая эмалированная.  
Металлическая крышка.  
Cooking surface: brown enameled. Metal cover.

ЭП Н Д 5140-02 0038



ТАЙМЕР  
ЭЛЕКТРО-  
МЕХАНИЧЕСКИЙ



ЭКСПРЕСС-  
КОНФОРКА



ЭЛЕКТРОГРИЛЬ



ПОДСВЕТКА  
ДУХОВКИ



ПРОВОЛОЧНЫЕ  
НАПРАВЛЯЮЩИЕ



ЯЩИК  
ВЫДВИЖНОЙ

50 см



Фасад стеклянный коричневый с рисунком под мрамор.  
Front panel glass brown with a marble imitation.

50 см



Фасад стеклянный с рисунком под мрамор.  
Front panel glass with a marble imitation.

ЭП Н Д 5560-03 0001

ЭП Н Д 5560-03 0043

СТОЛ СТЕКЛО-КЕРАМИЧЕСКИЙ	ТАЙМЕР СЕНСОРНЫЙ	ДВУХЗОННАЯ КОНФОРКА	ЭЛЕКТРОГРИЛЬ
КОНВЕКЦИЯ	ВЕРТЕЛ С ЭЛЕКТРОПРИВОДОМ	ШАШЛЫЧНИЦА	
ПОДСВЕТКА ДУХОВКИ	ПРОВОЛОЧНЫЕ НАПРАВЛЯЮЩИЕ	ЯЩИК ВЫДВИЖНОЙ	

СТОЛ СТЕКЛО-КЕРАМИЧЕСКИЙ	ТАЙМЕР СЕНСОРНЫЙ	ДВУХЗОННАЯ КОНФОРКА	ЭЛЕКТРОГРИЛЬ
КОНВЕКЦИЯ	ВЕРТЕЛ С ЭЛЕКТРОПРИВОДОМ	ШАШЛЫЧНИЦА	
ПОДСВЕТКА ДУХОВКИ	ПРОВОЛОЧНЫЕ НАПРАВЛЯЮЩИЕ	ЯЩИК ВЫДВИЖНОЙ	



СП ОАО "Брестгазоаппарат"  
Республика Беларусь, 224016  
г. Брест, ул. Орджоникидзе, 22

JV JSC "Brestgazoapparat"  
Republic of Belarus, 224016  
Ordzhonikidze Street 22, Brest

Унитарное предприятие "ГЕФЕСТ-ТЕХНИКА"  
Республика Беларусь, 224002  
г. Брест, ул. Суворова, 21

Unitary Plant "GEFEST-TECHNICA"  
Republic of Belarus, 224002  
Suvorova Street 21, Brest

ОТДЕЛ МАРКЕТИНГА:  
тел.: (+375 162) 27 66 35  
тел.: (+375 162) 27 64 42  
mark.dvk@gefest.org

MARKETING DEPARTMENT:  
tel.: (+375 162) 27 66 35  
tel.: (+375 162) 27 64 42  
mark.dvk@gefest.org

СЛУЖБА РЕКЛАМЫ:  
тел./факс: (+375 162) 27 67 11  
mark.rds@gefest.org

ADVERTISING SERVICE:  
tel./fax: (+375 162) 27 67 11  
mark.rds@gefest.org

